

POTENCE DE DÉMOLITION

POTENCE - AIO 601 - CU042

ARDEN
EQUIPMENT



NEW



Sécurité, Flexibilité, Productivité pour vos chantiers les plus exigeants.

La potence de démolition est un dispositif se montant sur un engin de levage (type grue) et permet la mise en position à grande hauteur d'une attache hydraulique à connexions automatiques AIO 601 et d'une cisaille CU042 Arden Equipment. Elle permet ainsi la démolition de structures en béton ou en acier extrêmement hautes, notamment celles qui dépassent les 100 mètres.

Fonctionnement :

- ✓ La potence de démolition est équipée :
 - D'une attache rapide AIO 601 qui lui offre une fonction d'éjection de l'outil en cas de problème sans risque de rupture des flexibles.
 - D'une cisaille CU042 Arden Equipment qui apporte puissance, performance et flexibilité grâce aux changements de mâchoires possibles.
 - D'un vérin d'inclinaison pour positionner l'outil Arden Equipment.
- ✓ La potence de démolition est contrôlée par le biais d'une télécommande.
- ✓ L'acheminement hydraulique se fait depuis des flexibles en provenance du sol.



Potence de démolition équipée d'une AIO 601 et d'une CU042



Options :

L'Arden Jet permet de pulvériser de l'eau pour dissiper la poussière.

La speedvalve permet une réduction du temps de cycle d'ouverture et fermeture des mâchoires sur l'outil de démolition.

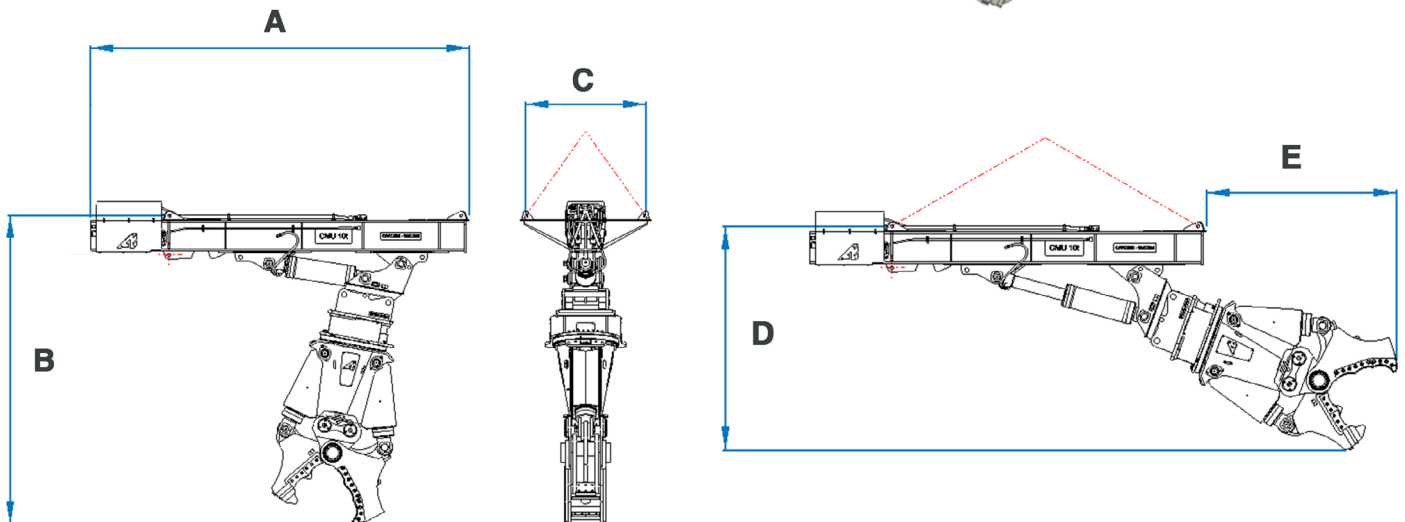
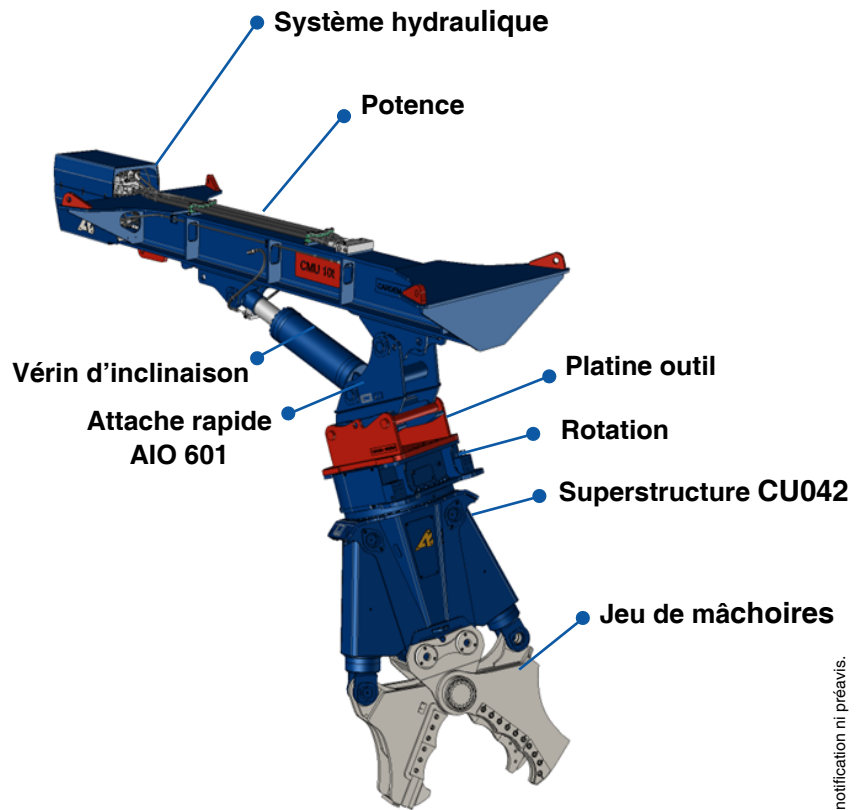

Référence	t tonnes	A mm	B mm	C mm	D mm	E mm
POTENCE DE DÉMOLITION	9,4	5060	4130	1600	2854	2427

Les dimensions comprennent la potence de démolition, l'AIO 601 et la CU042



+33 (0)3 24 33 64 30



contact@arden-equipment.com



9 avenue de l'Industrie FR - 08000 Charleville-Mézières



www.arden-equipment.com

