

TANKSCHERE

GR032



EIGENSCHAFTEN :

Die Tankschere GR032 ist ein Gerät zum Zerlegen von Zisternen, Tanks, Behältern oder Stahlplatten.

Sie ist konzipiert für Trägergeräte von 26 bis 40 to.

ROBUSTES GEHÄUSE

Das Gehäuse schützt den innenliegenden Zylinder gegen äußere Beschädigungen.

Sie ist derart designt, dass Material nicht eingeklemmt wird – dadurch werden Risiken minimiert.

Der perimetrische Schnitt ermöglicht präzises und effizientes Arbeiten.

Mit einer Stanznase kann das Material aufgebrochen werden und erleichtert den Beginn des Schneidens.

Die Zykluszeiten sind Dank eines serienmäßigen Geschwindigkeitsventils sehr kurz.

EINSATZGEBIETE :

- Geschraubte Anbauplatte.
- Hydraulische Rotation 360° Multi-Motore.
- Invertierter Zylinder, geschützt im Gehäuse.
- Geschwindigkeitsventil.
- Gehäuse aus hochelastischem abriebfestem Stahl.
- Stanznase.

TECHNISCHE DATEN

→ F1

→ F2

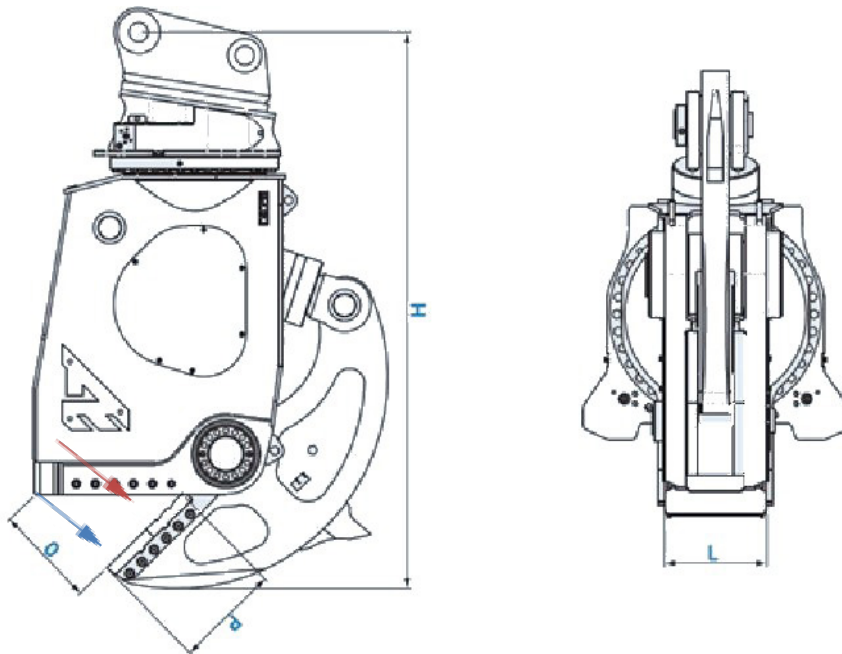

Model	Gewicht	H	O	P	L	F1	F2		Zylinder	Zykluszeit	Rotation	Träger
	Kg	mm	mm	mm	mm	t	t	mm	Bar lt/ min	Sec	Bar lt / min	t
GR032	3000	2631	483	500	380	490	148	30	380 maxi 400 maxi	3.3	140 28/40	26-40