

HYDRAULICKÝ MAGNET ARDEN MAGNET

ARDEN
EQUIPMENT



NEW



Magnetická sila pre vaše stavby!

Hydraulické magnety sú ideálnym riešením pre triedenie a presun kovov. Používajú sa na rýpadlách od 7 do 40 ton a používajú sa predovšetkým pri demoláciách, recyklácii a triedení. Dajú sa ľahko pripojiť k hydraulickému rýpadlu ako akékoľvek iné náradie, a to pomocou jediného jednočinného vedenia s konštantným prietokom.

Zabezpečujú efektívnosť, trvanlivosť a produktivitu. K dispozícii sú rôzne modely v závislosti od ich systému zavesenia a použitia.

Výhody

- ✓ Hliníková cievka pre optimalizáciu hmotnosti
- ✓ Revízny poklop
- ✓ Displej pre kontrolu napätia
- ✓ Regulátor prietoku pre optimálne použitie a dlhú životnosť magnetu
- ✓ Hydraulický trojfázový generátor s permanentnými magnetmi bez vypúšťania až do maximálneho protitlaku 20 barov



Arden Magnet monté sur une attache

Sortiment sa skladá z 3 typov hydraulických magnetov:



Arden Magnet s adaptačnou platňou

Zisk času

Stabilita

Hydraulické magnety s priskrutkovanou adaptačnou doskou sa montujú priamo na vahadlo alebo pomocou rýchlopínača. Vďaka tomu sa dajú ľahko namontovať na zemné rýpadla alebo demolačné rýpadla.

Arden Magnet s adaptačnou doskou a zubami

Jednoduchosť

Dlhá životnosť

Zuby sú špeciálne navrhnuté tak, aby uľahčili triedenie kovov na zemi. Okrem toho sú vybavené rýchlym a jednoduchým demontážnym systémom pre ľahkú výmenu v prípade potrebenia.

Arden Magnet na reťazi

Adaptabilita

Optimalizácia

Systém zavesenia na reťazi umožňuje pripevnenie na hák, ktorý sa dá ľahko prispôsobiť širokej škále strojov. Ich hlavnou výhodou je optimálny pomer medzi zdvíhacou schopnosťou a hmotnosťou.



Arden Magnet s adaptačnou doskou

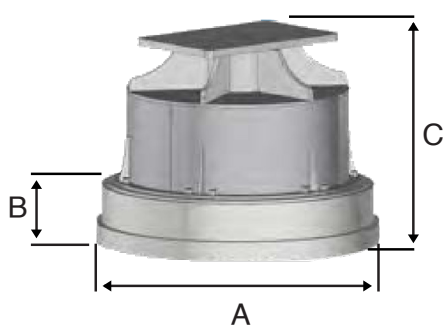

Arden Magnet s adaptačnou doskou a zubami

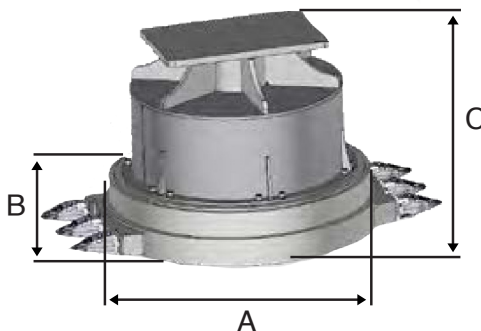

Arden Magnet na reťazi

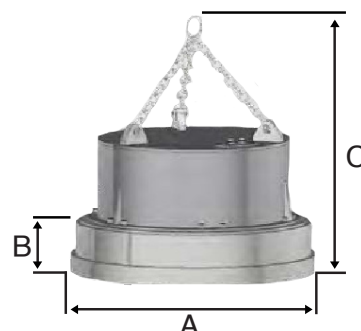

t	Referencie	KG *	A	B	C	Prietok **		Maximálny tlak	Výkon	Napätie
						min	max			
t		Kg	mm	mm	mm	L/min	L/min	bar	kW	V
8 - 12	AM200	680	750	245	860	50	150	200	2,6	220
12 - 16	AM300	820	850	245	860	50	150	200	3,4	220
16 - 20	AM400	940	960	260	860	50	150	200	4,5	220
20 - 27	AM500	1400	1140	270	840	70	150	200	6	220
27 - 35	AM550	1700	1260	270	840	70	150	200	7,5	220
35 - 45	AM650	2650	1500	300	870	100	150	200	12	220

* Bez platne ** Pre správny chod magnetov je potrebné mať rovnomerný prietok pokiaľ je stroj v pohybe.

t	Referencie	KG *	A ***	B ***	C ***	Zuby		Prietok **		Maximálny tlak	Výkon	Napätie
						Počet zubov	Reference	min	max			
t		Kg	mm	mm	mm			L/min	L/min	bar	kW	V
8 - 12	AM200T	730	750	245	860	2 zuby x 2 zuby	P303	50	150	200	2,6	220
12 - 16	AM300T	880	850	245	860		P303	50	150	200	3,4	220
16 - 20	AM400T	1030	960	260	860		P303	50	150	200	4,5	220
20 - 27	AM500T	1550	1140	270	840	3 zuby x 3 zuby	P403	70	150	200	6	220
27 - 35	AM550T	1850	1260	270	840		P403	70	150	200	7,5	220
35 - 45	AM650T	2900	1500	300	870		P603	100	150	200	12	220

* Bez platne ** Pre správny chod magnetov je potrebné mať rovnomerný prietok pokiaľ je stroj v pohybe.

*** Nie sú zahrnuté zuby

t	Referencie	KG *	A	B	C	Prietok **		Maximálny tlak	Výkon	Napätie
						min	max			
t		Kg	mm	mm	mm	L/min	L/min	bar	kW	V
8 - 12	AM200C	600	750	245	1100	50	150	200	2,6	220
12 - 16	AM300C	740	850	245	1100	50	150	200	3,4	220
16 - 20	AM400C	840	960	260	1200	50	150	200	4,5	220
20 - 27	AM500C	1300	1140	270	1350	70	150	200	6	220
27 - 35	AM550C	1600	1260	270	1400	70	150	200	7,5	220
35 - 45	AM650C	2450	1500	300	1450	100	150	200	12	220

* Bez platne ** Pre správny chod magnetov je potrebné mať rovnomerný prietok pokiaľ je stroj v pohybe.

Technické údaje a vizuálne prvky nie sú zmluvne viazané a môžu sa zmeniť bez predchádzajúceho upozornenia.



+ 421 (0)915 998 920



info@arden-equipment.sk



Arden Equipment Slovakia, s.r.o. - Talianska ul. 3/5570 - 934 01 Levice - Slovakia



www.arden-equipment.com

