

¡Cazos especialmente diseñados para la creación y el mantenimiento de zanjas!

Los cazos de limpieza están diseñados para trabajar con excavadoras de 1,1 a 53 toneladas.

Están disponibles en versión de cuchilla desnuda, con sub-cuchilla atornillada o sub-cuchilla soldada. Son ideales para la limpieza o creación de zanjas, así como para el decapado de superficies y la carga de material.

Su anchura y capacidad pueden adaptarse para ajustarse perfectamente a la máquina portadora.



Imagen de un CXXF

Características

- ✓ Compatibilidad con enganches rápidos QA / UA / AECW / AES / AIO, sistemas Tilt y Tiltrotator, o montaje directo.
- ✓ Conservación de la cinemática original del fabricante en función del enganche.
- ✓ Reversibilidad en la mayoría de los modelos (QA y AECW, consúltenos).

Opciones para uso severo:

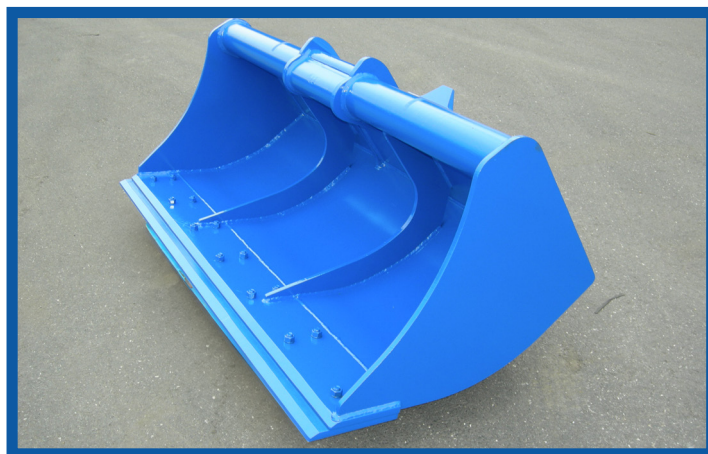
El doble fondo y las protecciones laterales permiten reforzar el fondo y los laterales del cazo en los modelos más pequeños (de serie para los modelos a partir de excavadoras de 12 t).

Refuerzo adicional en algunos modelos a partir de 12 t.

Opciones:

- Cuchilla trasera
- Sub-cuchilla atornillada
- Sub-cuchilla soldada

Perfiles



Imagen de un CXXF



Imagen de un CXXR

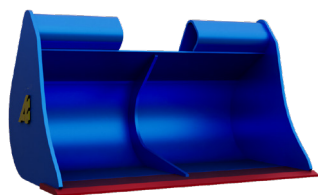

Imagen de un CY2

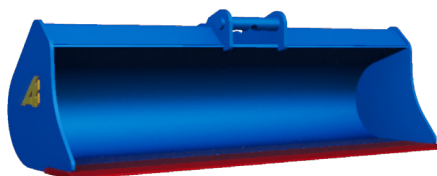

Esquemas técnicos

Imagen de un CXXR

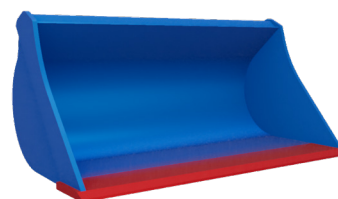
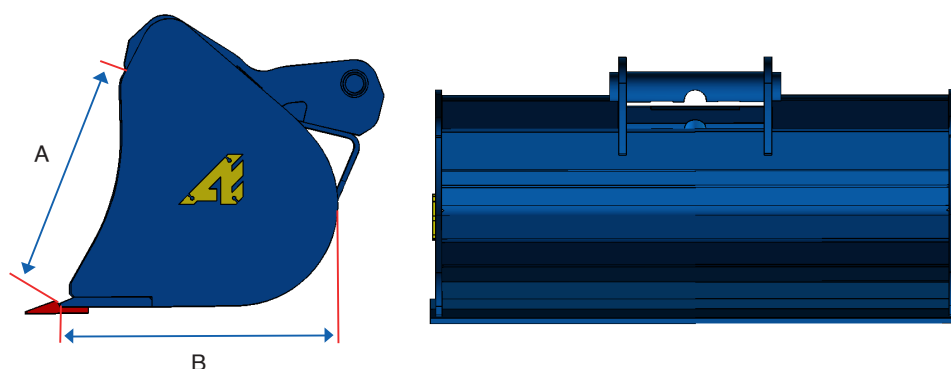

t	Referencia	KG *		A	B	Anchura / Capacidad	
		min	max			min	max
		Kg	Kg	mm	mm	mm/lt	mm/lt
1,1 - 1,4	C05R05	39		272	347	600 / 37	
1,5 - 3	C05R08	48	82	375	420	600 / 60	1200 / 125
3 - 3,5	C10F02	97	109	405	445	1000 / 120	1200 / 145
2,6 - 3	C10R12	110	116	347	390	1200 / 130	1400 / 140
	C10F02	109	127	405	445	1200 / 145	1500 / 187
3,1 - 4,9	C10R22	128	151	383	440	1200 / 180	1500 / 225
3,1 - 6	C10F22	129	153	455	485	1200 / 200	1500 / 255
5 - 6	C10F32	161	176	545	565	1400 / 320	1600 / 365
6 - 10	C20R12	220		440	518	1500 / 270	
	C20F12	256	268	556	623	1500 / 345	1600 / 370
10 - 11	C20R22	268	300	542	600	1500 / 380	1750 / 445
	C20F22	277	308	644	698	1500 / 430	1750 / 505
12 - 16	C31R20	312	340	660	673	1800 / 560	2000 / 625
12 - 20	CY2-034	587		880	860	1800 / 850	
12 - 20	CY2-039	625		970	920	1800 / 1025	
16 - 20	CY2-044	664		1017	976	1800 / 1135	
16 - 20	C41R25	449	478	745	760	1800 / 690	2000 / 770
20 - 27	C51R35	668	707	920	945	2000 / 1120	2200 / 1180
20 - 27	C51R48	1001		1082	1108	2200 / 1535	
20 - 27	C51R55	937		1122	1172	1800 / 1355	
20 - 27	C51R60	962		1214	1241	1800 / 1550	
27 - 30	C55R40	1043		955	965	2200 / 1365	
27 - 37	C61R40	1184		955	975	2400 / 1440	
27 - 37	C61R55	1335		1122	1172	2200 / 1690	
27 - 37	C61R60	1231		1214	1241	1800 / 1550	
38 - 53	C70R55	1565		883	904	2400 / 1720	
38 - 53	C70R70	1732		1087	1200	2400 / 2310	
35 - 53	C70R100	2057		1590	1620	2400 / 3570	

* El peso puede variar en función de su configuración, de si está equipado con un kit QA, UA..., de una cuchilla o de una sub-cuchilla.

Datos técnicos e imágenes no contractuales, sujetos a cambios sin previo aviso.



+34 667 65 37 96



info@arden-equipment.es



Av. de las Américas 4 – Nave CF, 28823 Coslada



www.arden-equipment.com

